

# 个人全款自行成交买卖二手房办理登记流程图 (转移登记)

个人类型3 (优化前复杂流程)

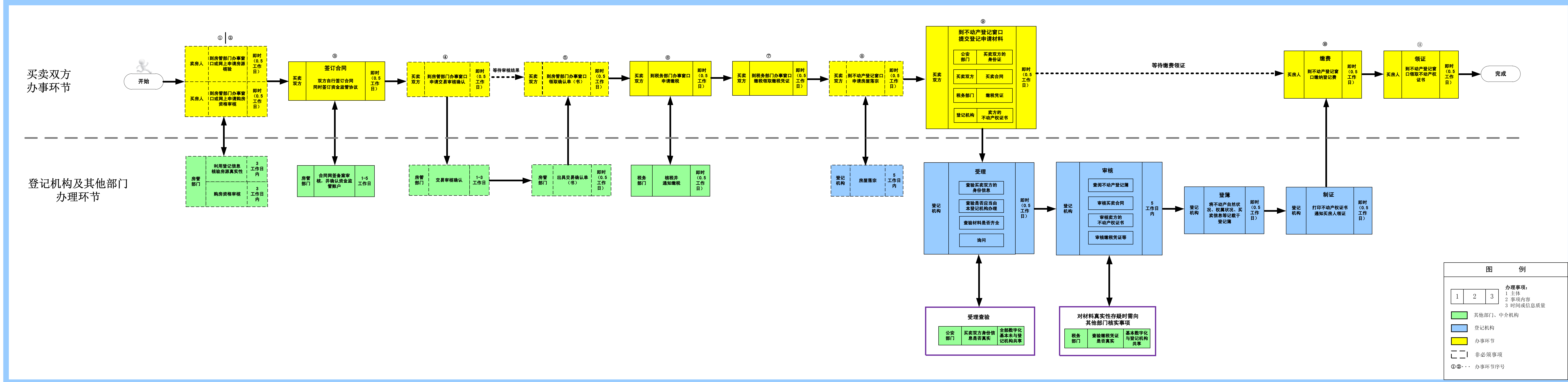

# 个人全款自行成交买卖二手房办理登记流程图 (转移登记)

## 个人类型3 (优化后简洁流程)

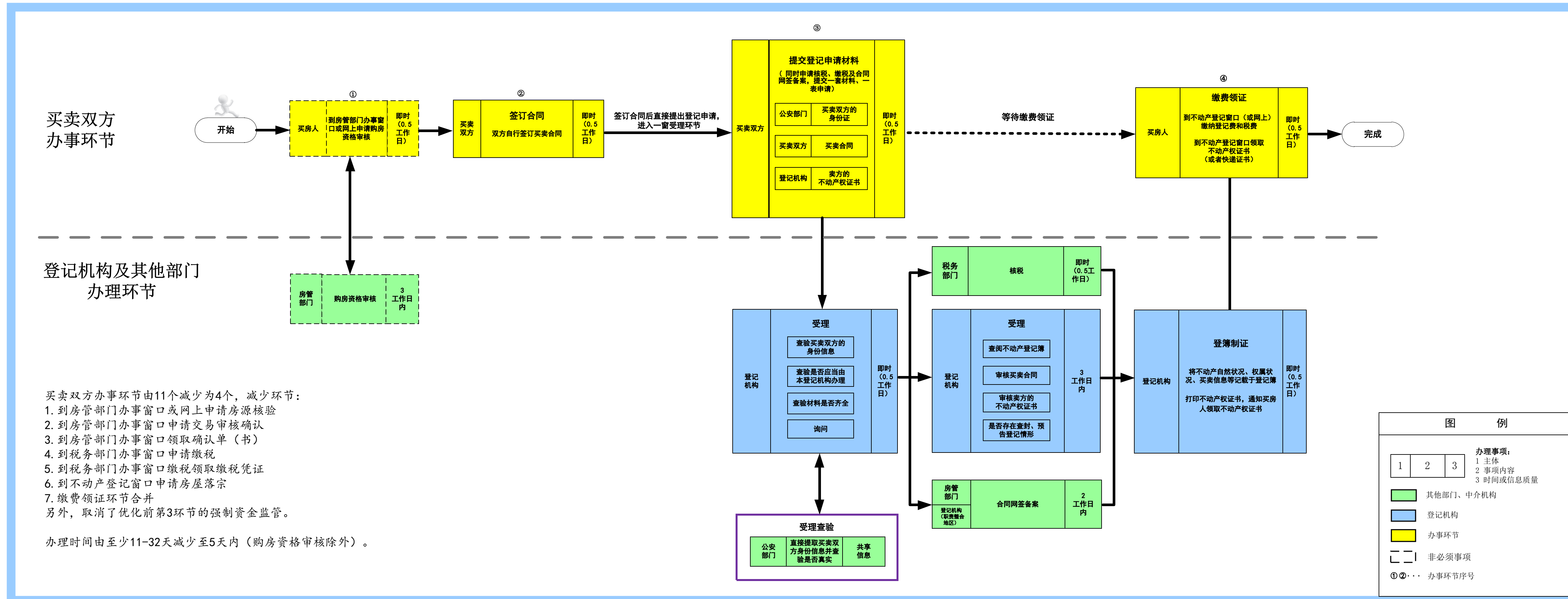

买卖双方办事环节由11个减少为4个, 减少环节:

1. 到房管部门办事窗口或网上申请房源核验
  2. 到房管部门办事窗口申请交易审核确认
  3. 到房管部门办事窗口领取确认单(书)
  4. 到税务部门办事窗口申请缴税
  5. 到税务部门办事窗口缴税领取缴税凭证
  6. 到不动产登记窗口申请房屋落宗
  7. 缴费领证环节合并
- 另外, 取消了优化前第3环节的强制资金监管。

办理时间由至少11-32天减少至5天内(购房资格审核除外)。